

Erstellt für	Erstellt durch	1	2	3	4	5	6	7	8	9	10	11	12	13	14	15	16	

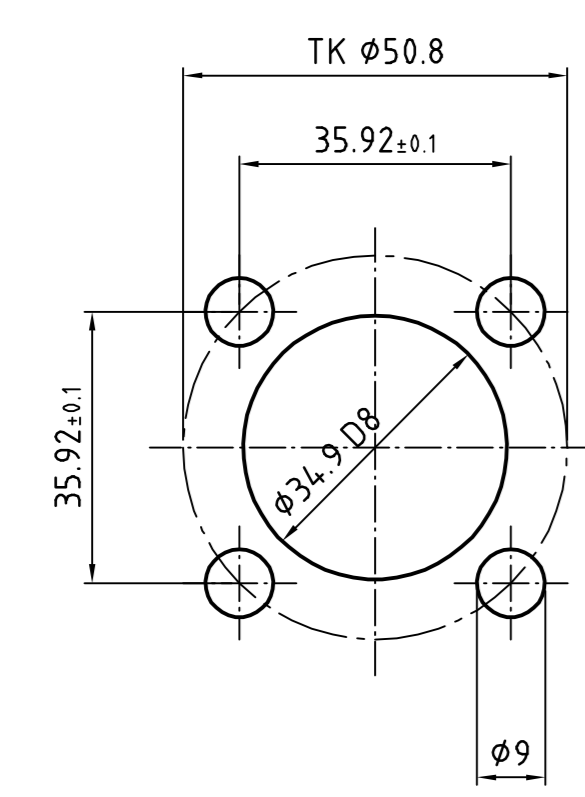

Abtrieb, Messaufnehmer und Getriebe
10°-weise zueinander drehbar.
Motor 90° drehbar.

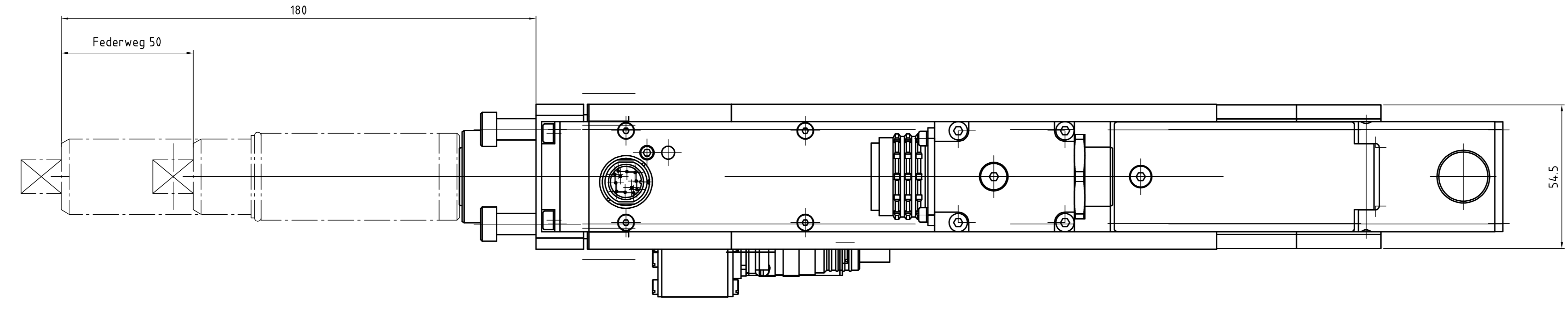
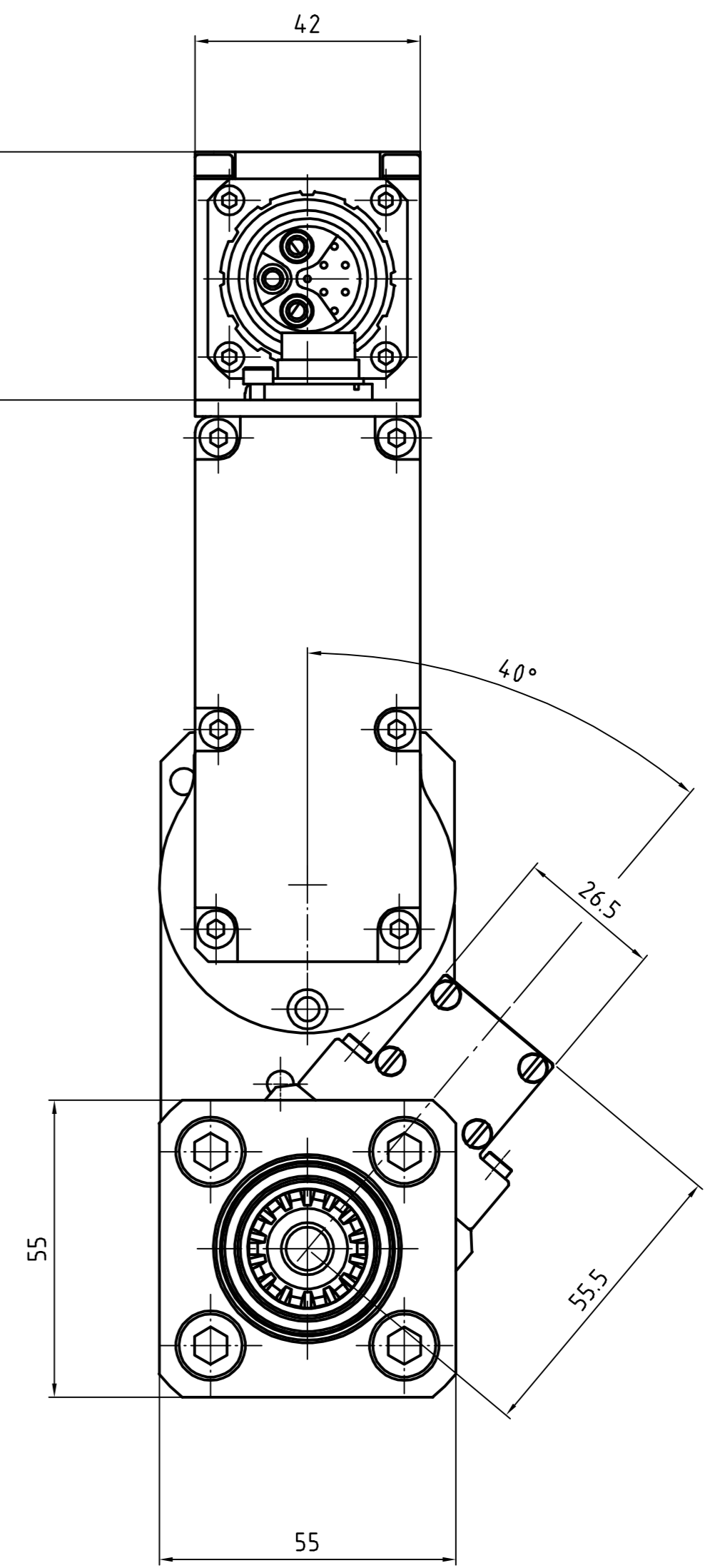
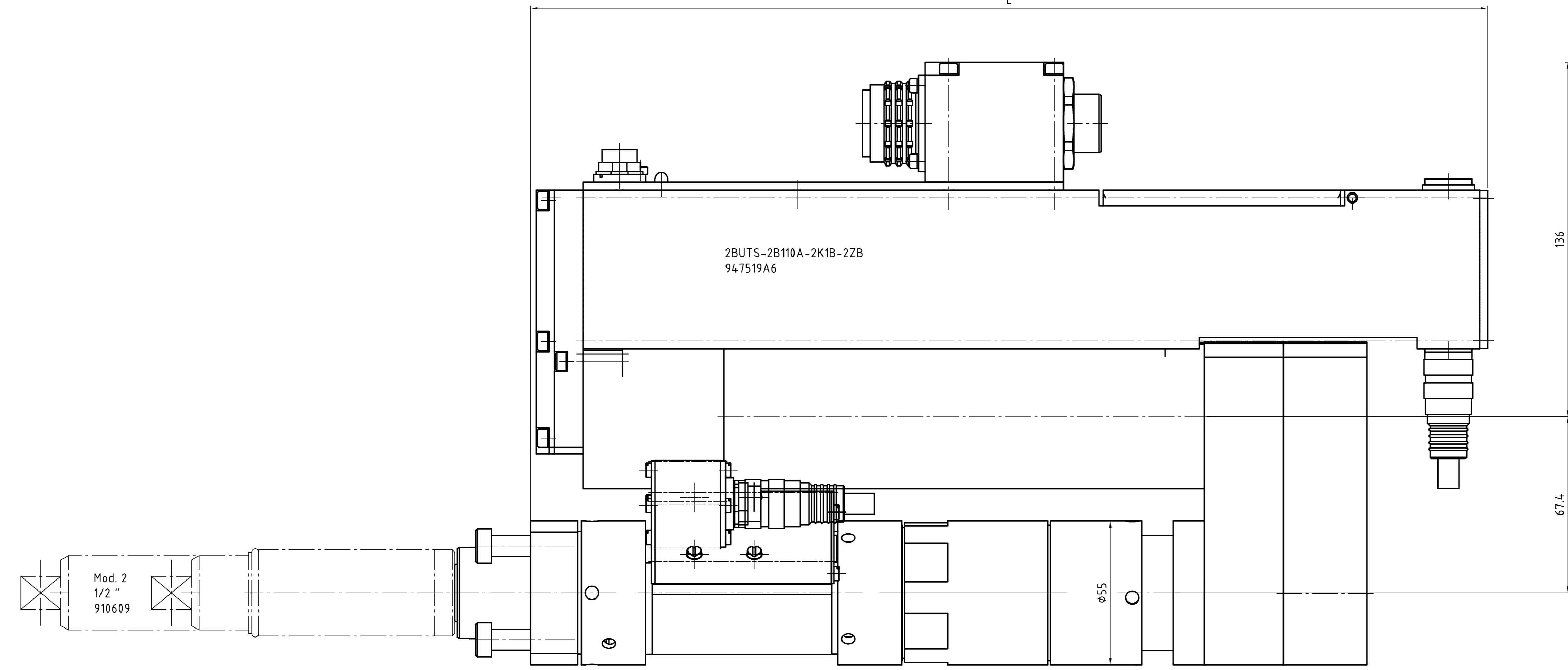
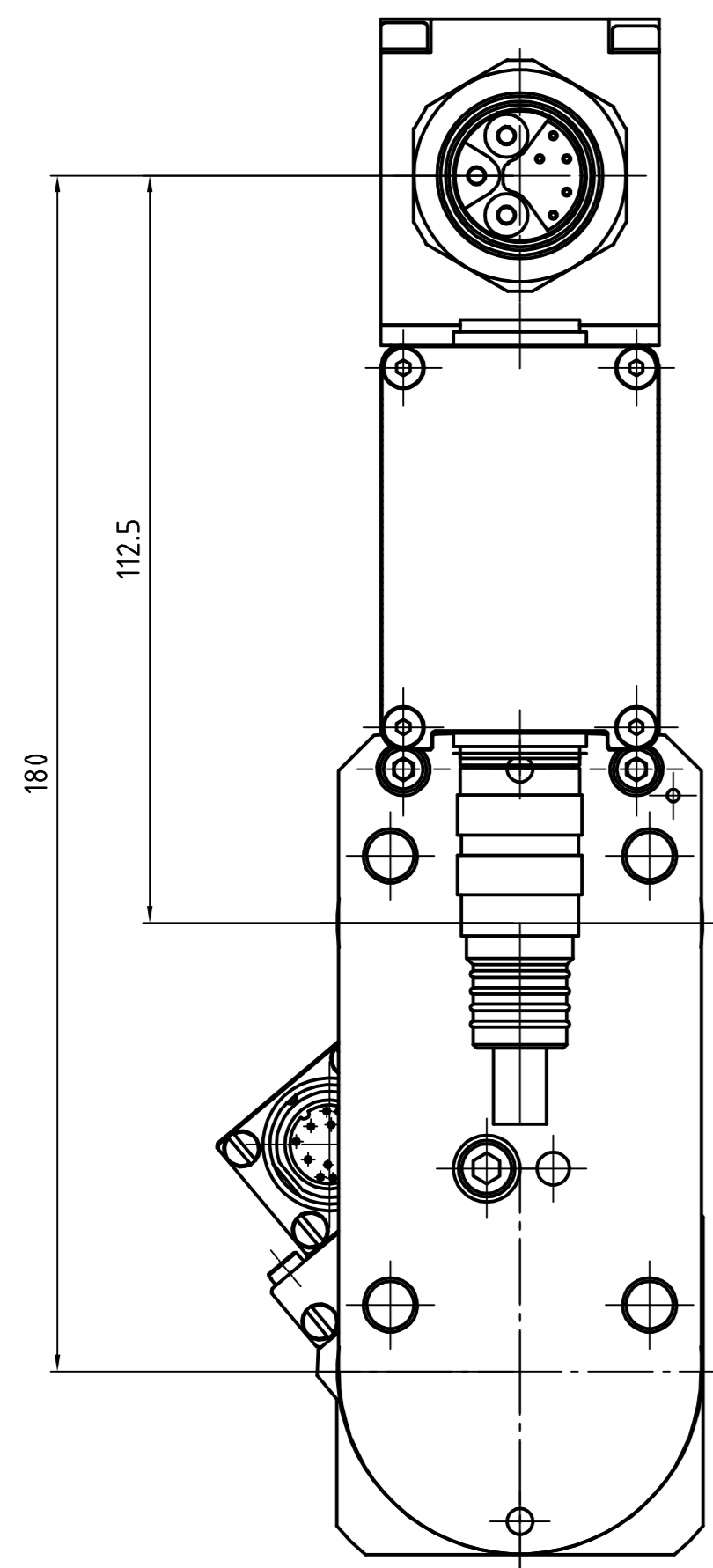
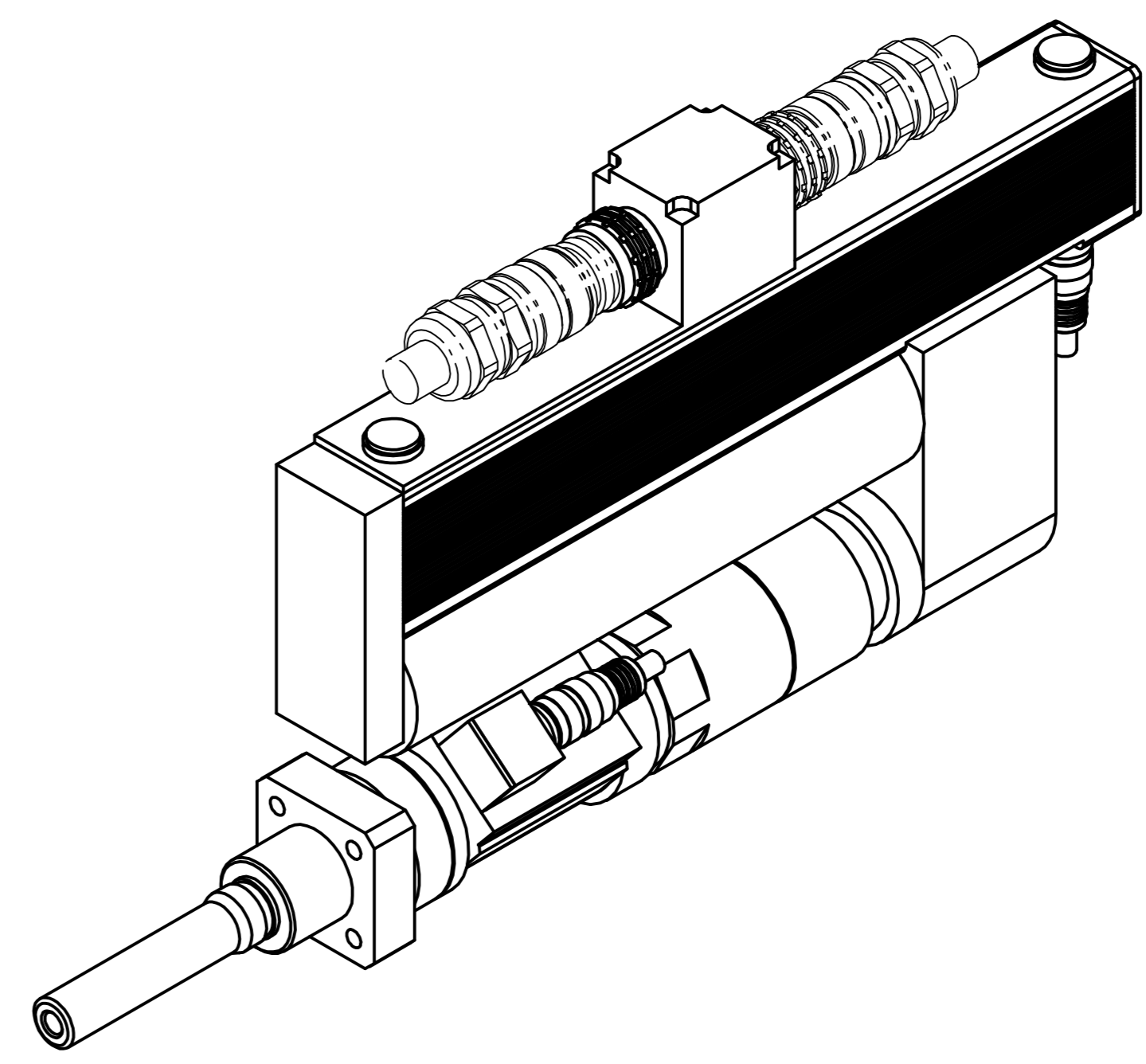

Drehmoment (max.) [Nm]	Drehmoment (min.) [Nm]	Drehzahl (max.) [1/min]	Federweg [mm]	Vierkant [Zoll]	min. Achsabstand	L [mm]	Gewicht [kg]	Bauform	Bestellnummer Einbauschrauber	Bestellnummer Federnder Schlüsselkopf	Bestellnummer Federnder Schlüsselkopf inkl. Flanschgehäuse
110	25	890	50	1/2"	56	367	8,6	2BUTS-2B110A-2K1B-2ZB	947519A6	910609	S308435

Fertigungs-prüfung 02.02.2016

Überprüft durch: [Signature] Datum: 02.02.2016

Alle Kriterien gemäß / geprüft: ja nein

APEX TOOL GROUP

Apex Tool Group GmbH & Co. OHG
Industriestralle 1
D-73463 Weathausen, Germany

Einbauschrauber
2BUTS-2B110A-2K1B-2ZB

947519A6

Blatt 001 von 001 Blatt