

Erstellt für	Erstellt durch	Änderung	Datum	gezeichnet	gepr.

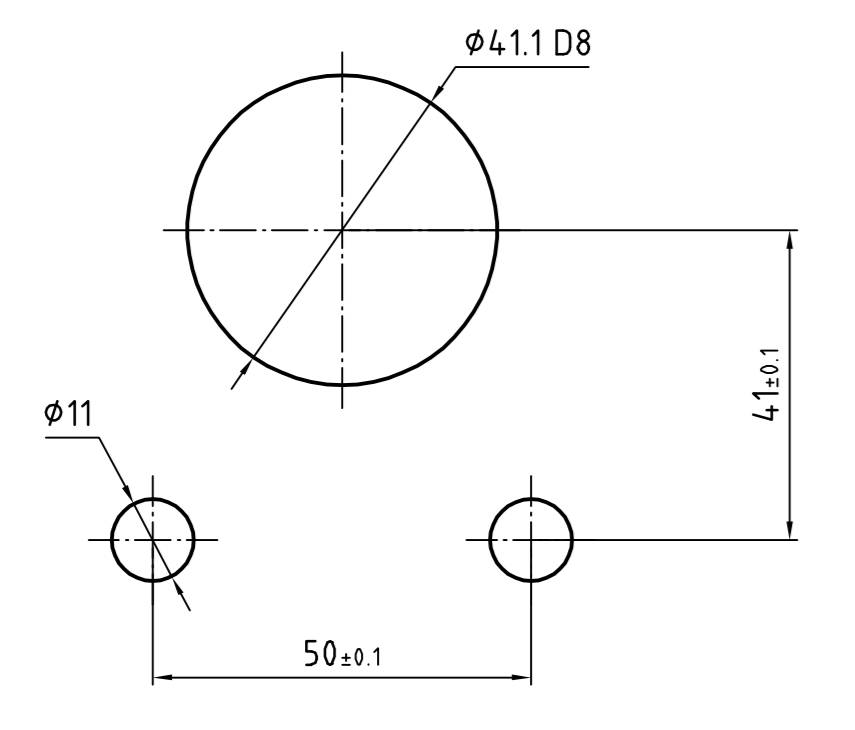

Abtrieb, Messaufnehmer und Getriebe  
10°-weise zueinander drehbar.  
Motor 90° drehbar.

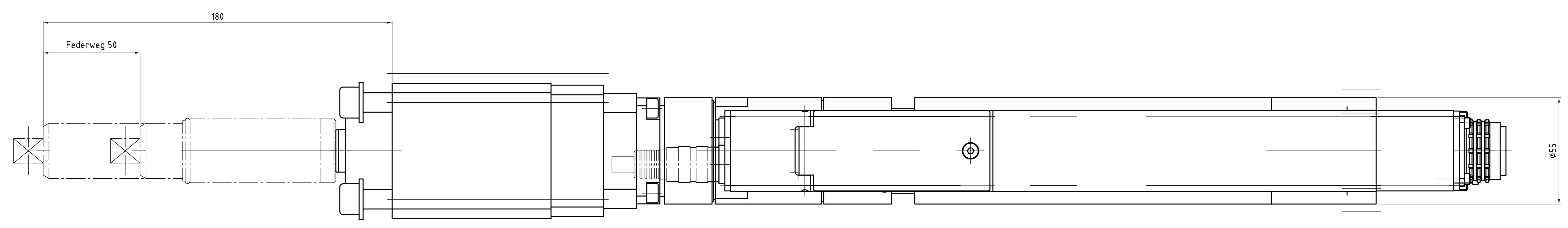
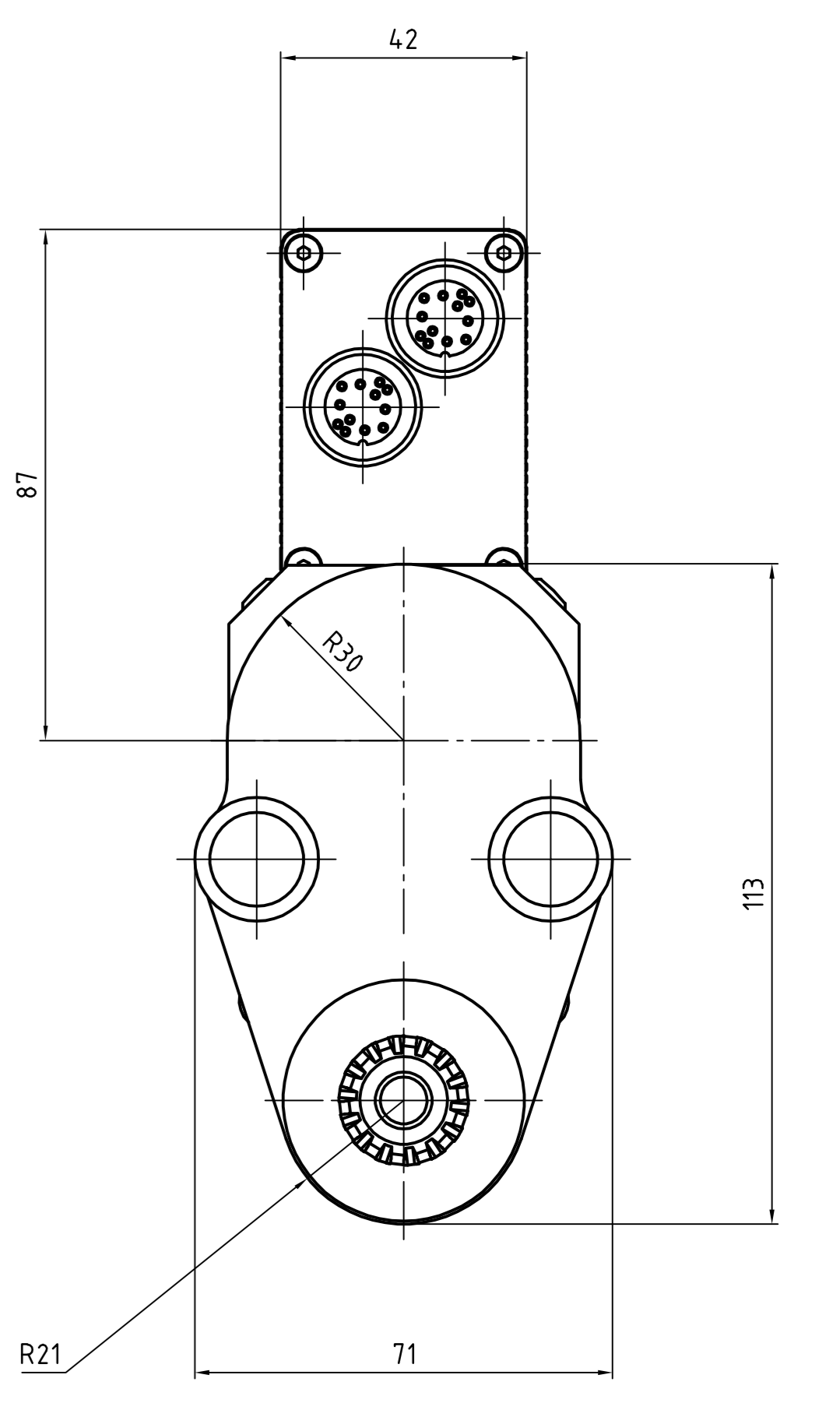
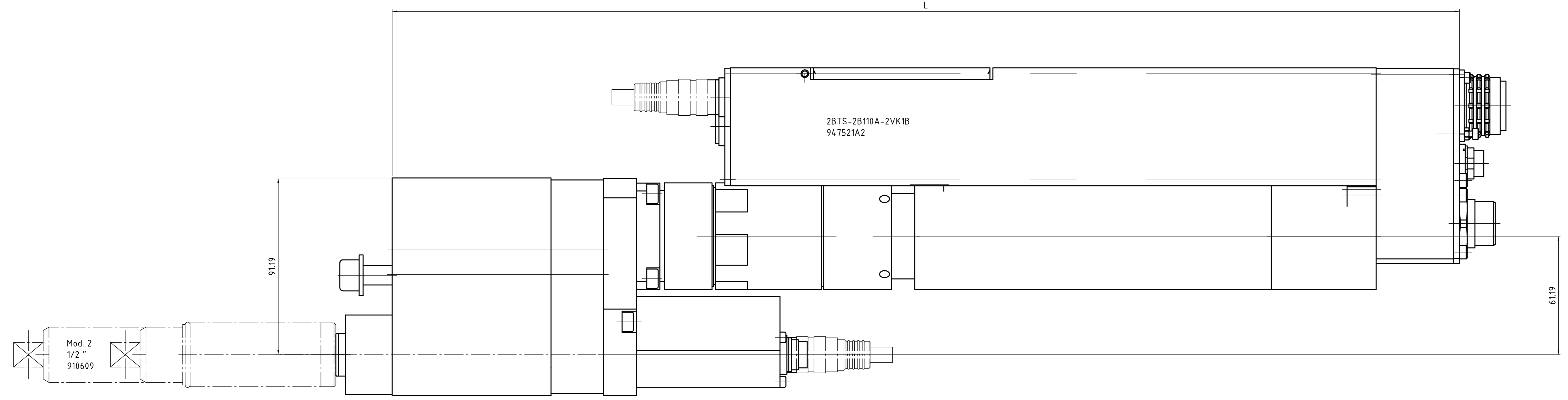
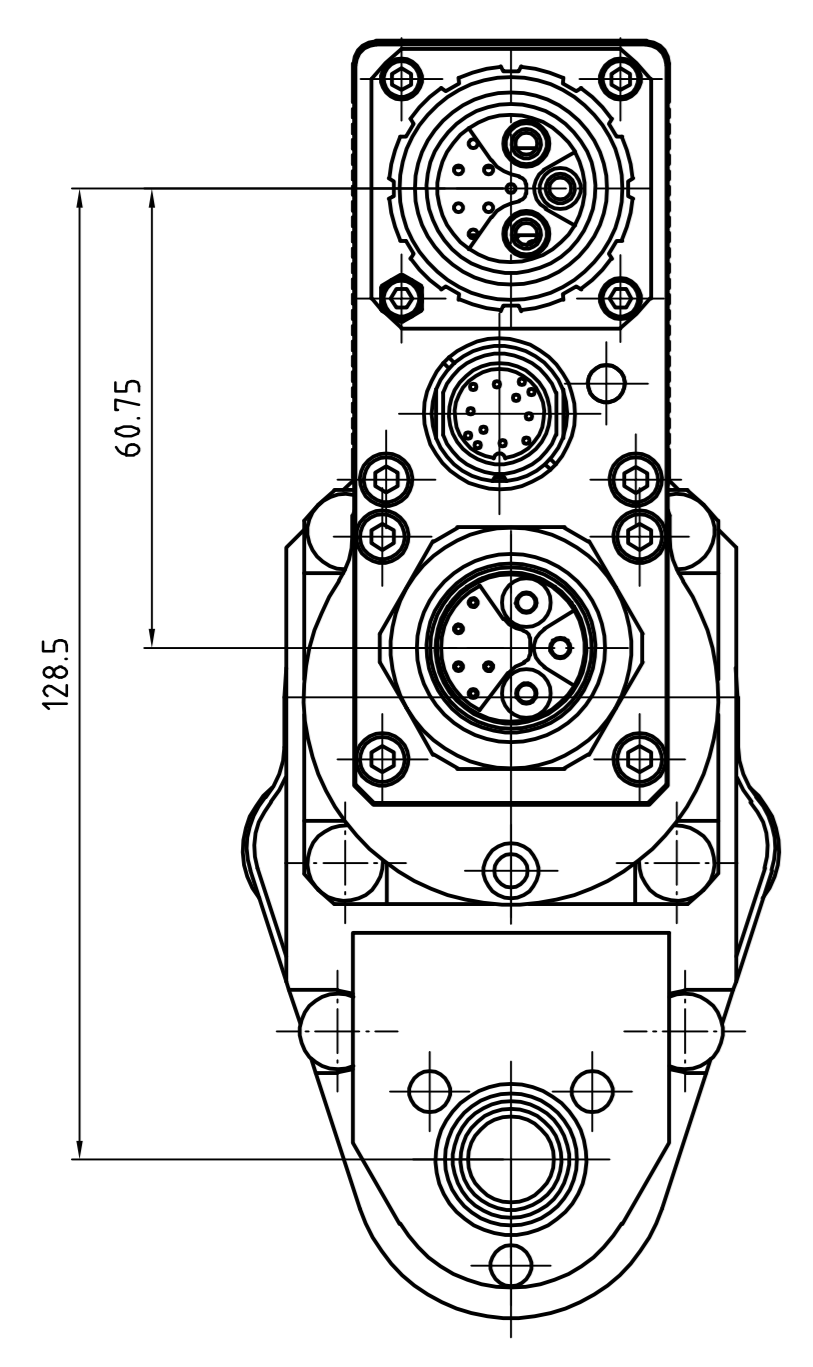
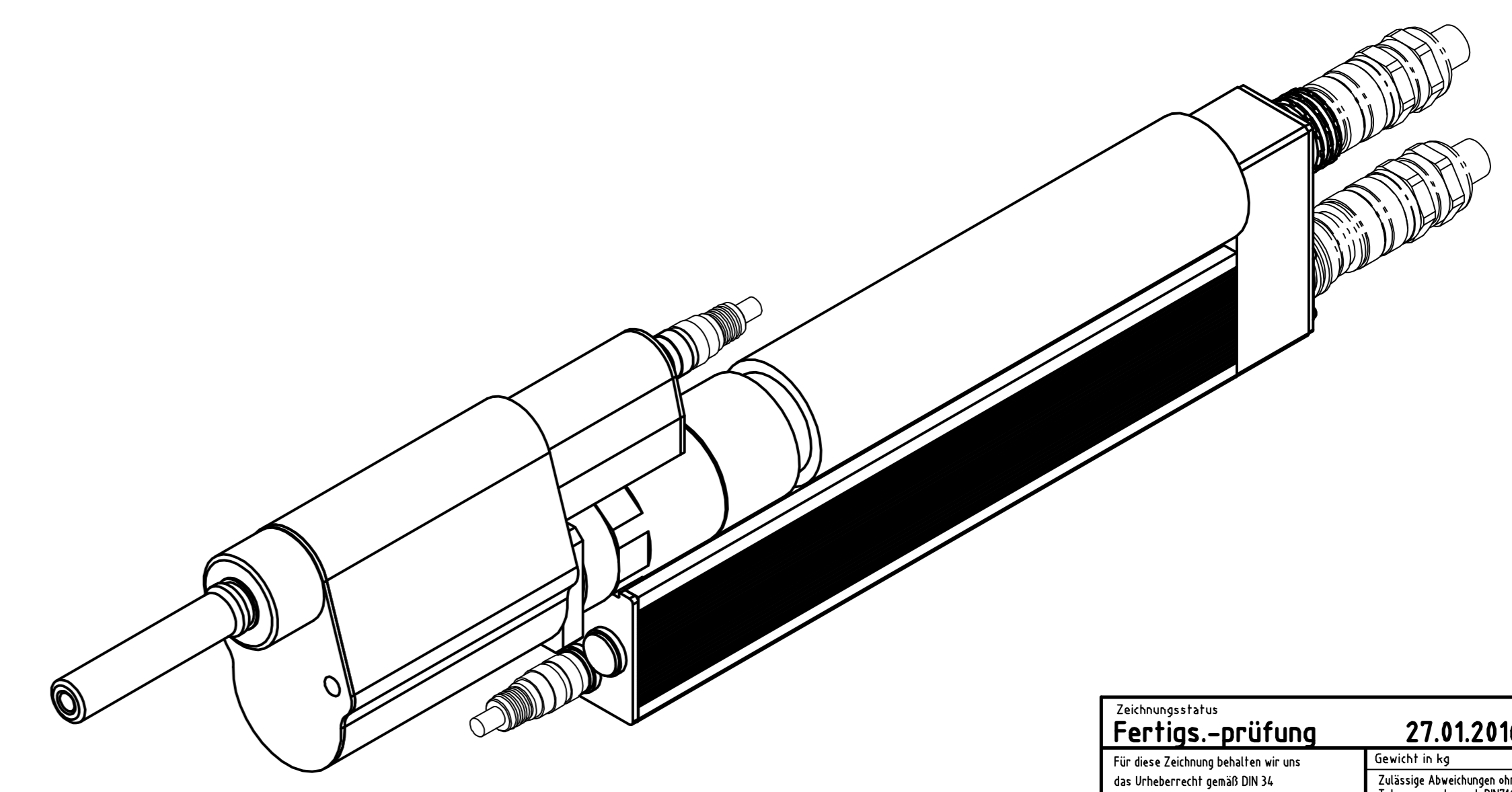

Drehmoment (max.) [Nm]	Drehmoment (min.) [Nm]	Drehzahl (max.) [1/min]	Federweg [mm]	Vierkant [Zoll]	min. Achsabstand	L [mm]	Gewicht [kg]	Bauform	Bestellnummer Einbauschrauber	Bestellnummer Federnder Schlüsselkopf	Bestellnummer Federnder Schlüsselkopf inkl. Flanschgehäuse
110	25	831	50	1/2"	44	551	9,2	2BTS-2B110A-2VK1B	947521A2	910609	S308438

**Fertigs-prüfung** 27.01.2016

Überprüfen Sie die Fertigungsgüte der Bauteile vor der Montage. Alle Kriterien sind erfüllt. Die Bauteile sind für die Montage geeignet.

**APEX TOOL GROUP** Apex Tool Group GmbH & Co. OHG  
Industriestralle 1  
D-73463 Westhausen, Germany

Einbauschrauber  
2BTS-2B110A-2VK1B

Zeichnungsnummer: 947521A2

Code: 01  
SAP: 01