

Erstellt für	Erstellt durch	2	3	4	5	6	7	8	9	10	11	12	13	14	15	16

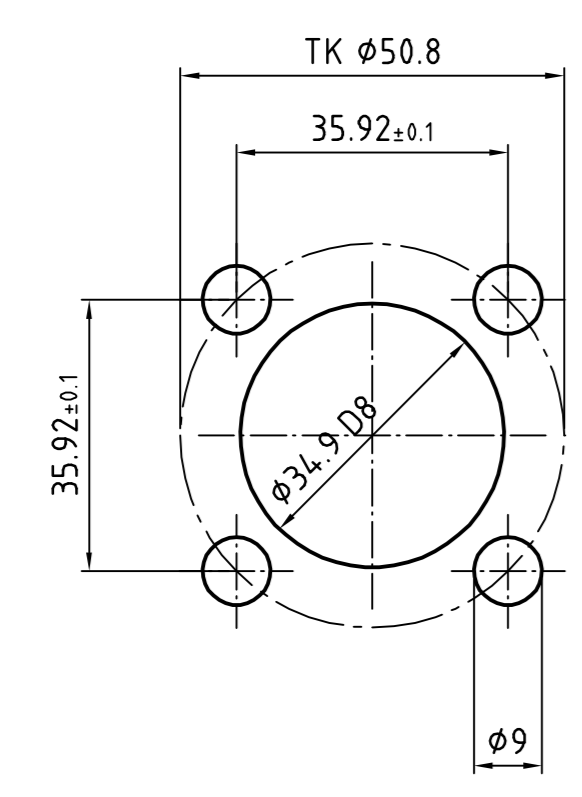

Abtrieb, Messaufnehmer und Getriebe  
10°-weise zueinander drehbar.  
Motor 90° drehbar.

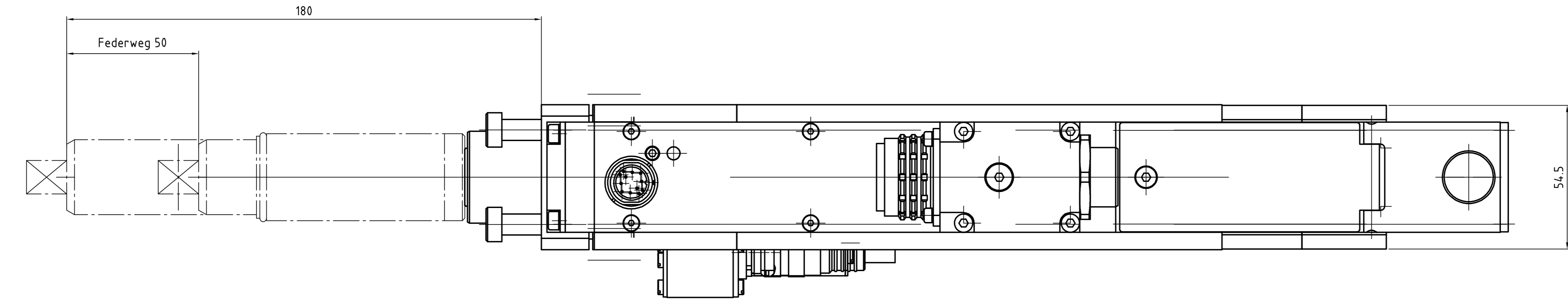
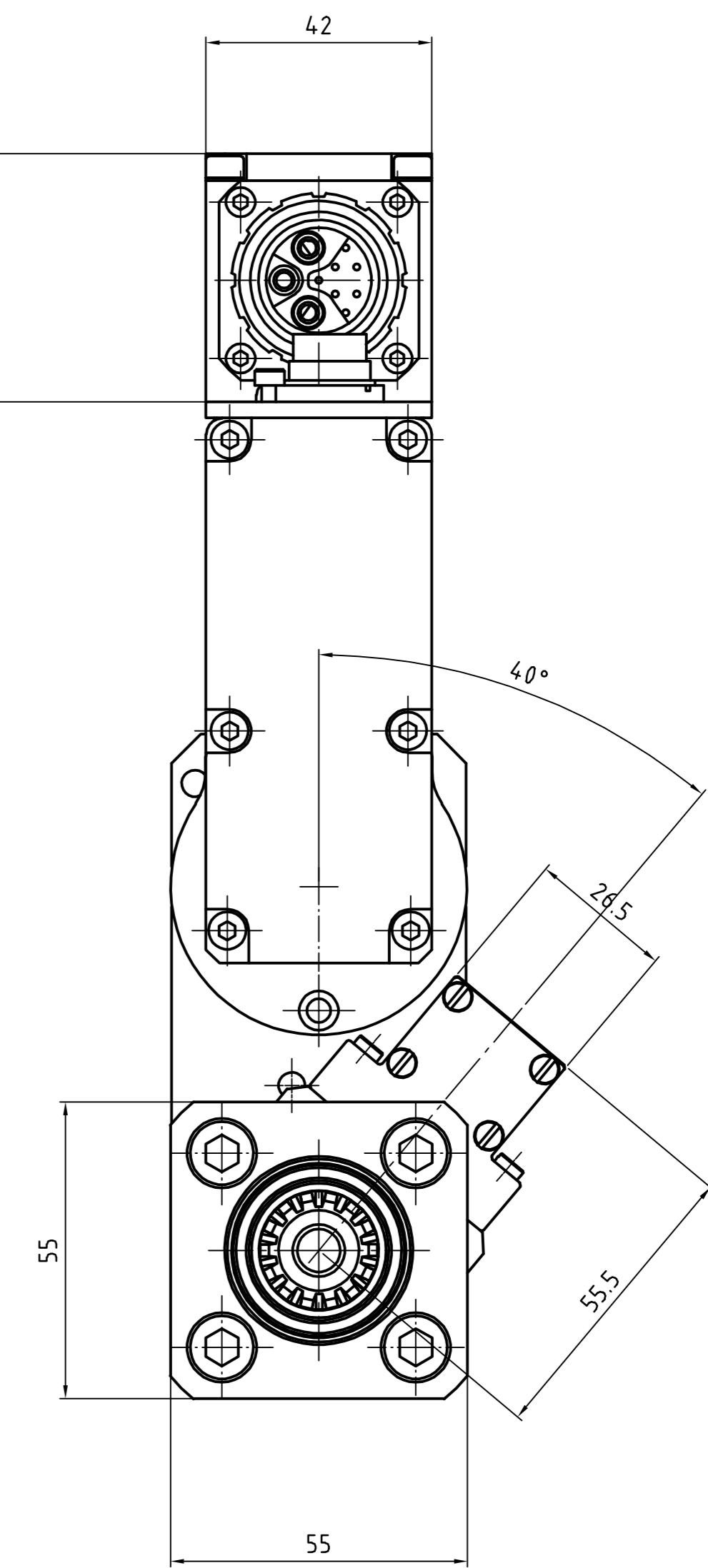
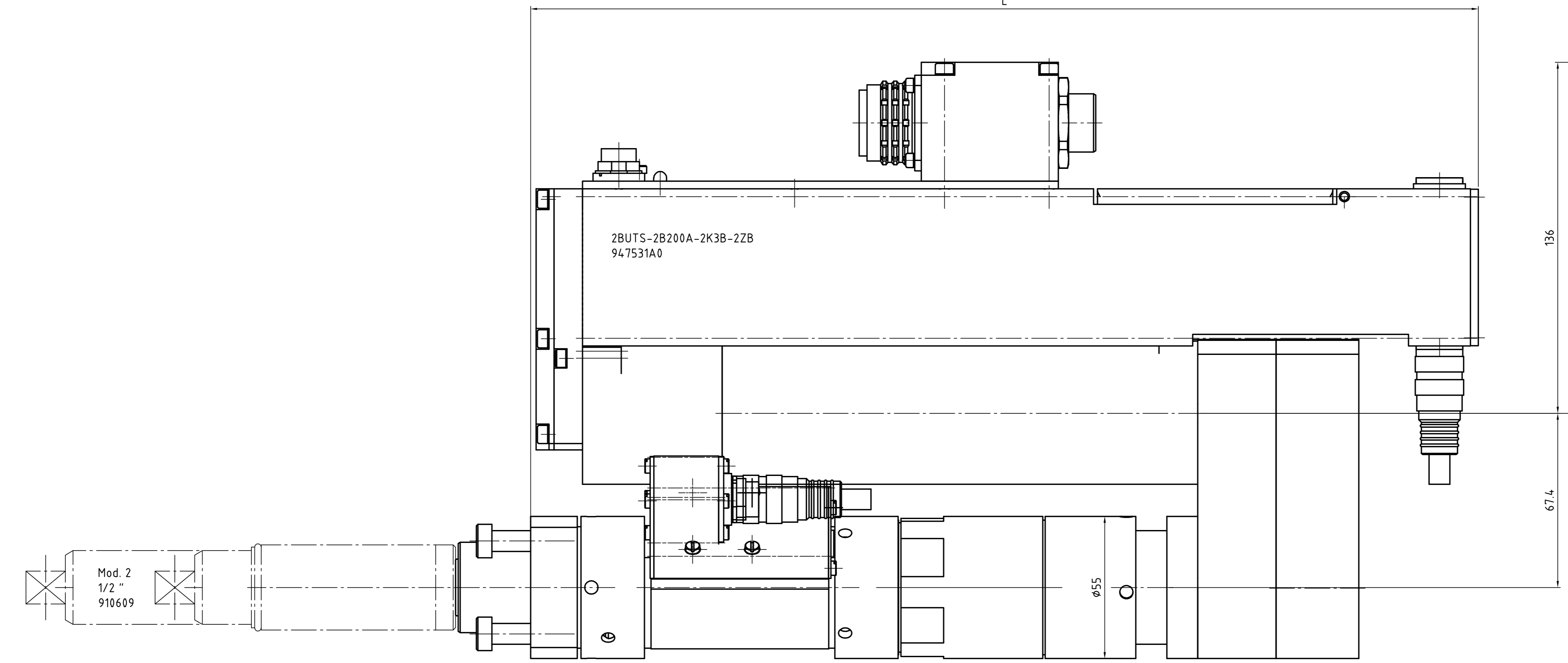
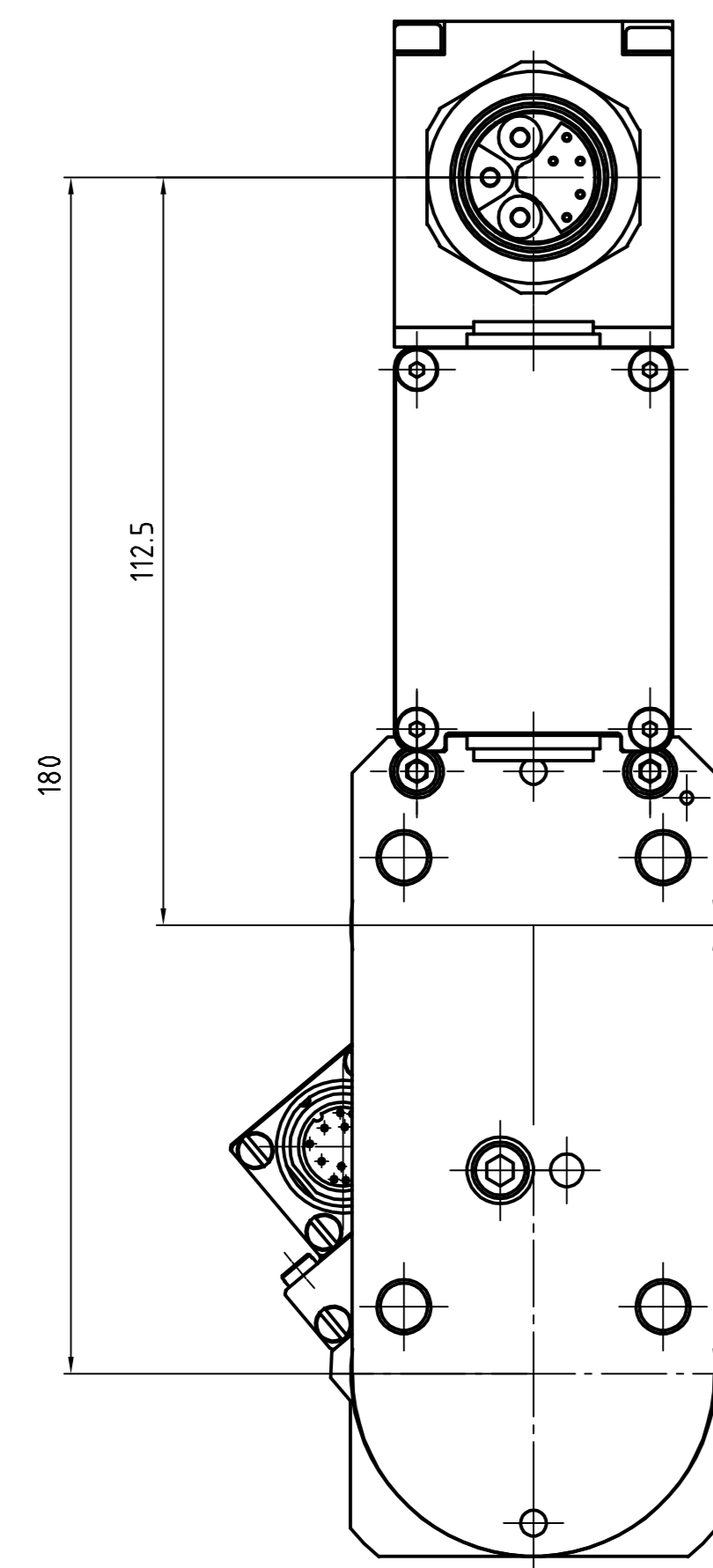
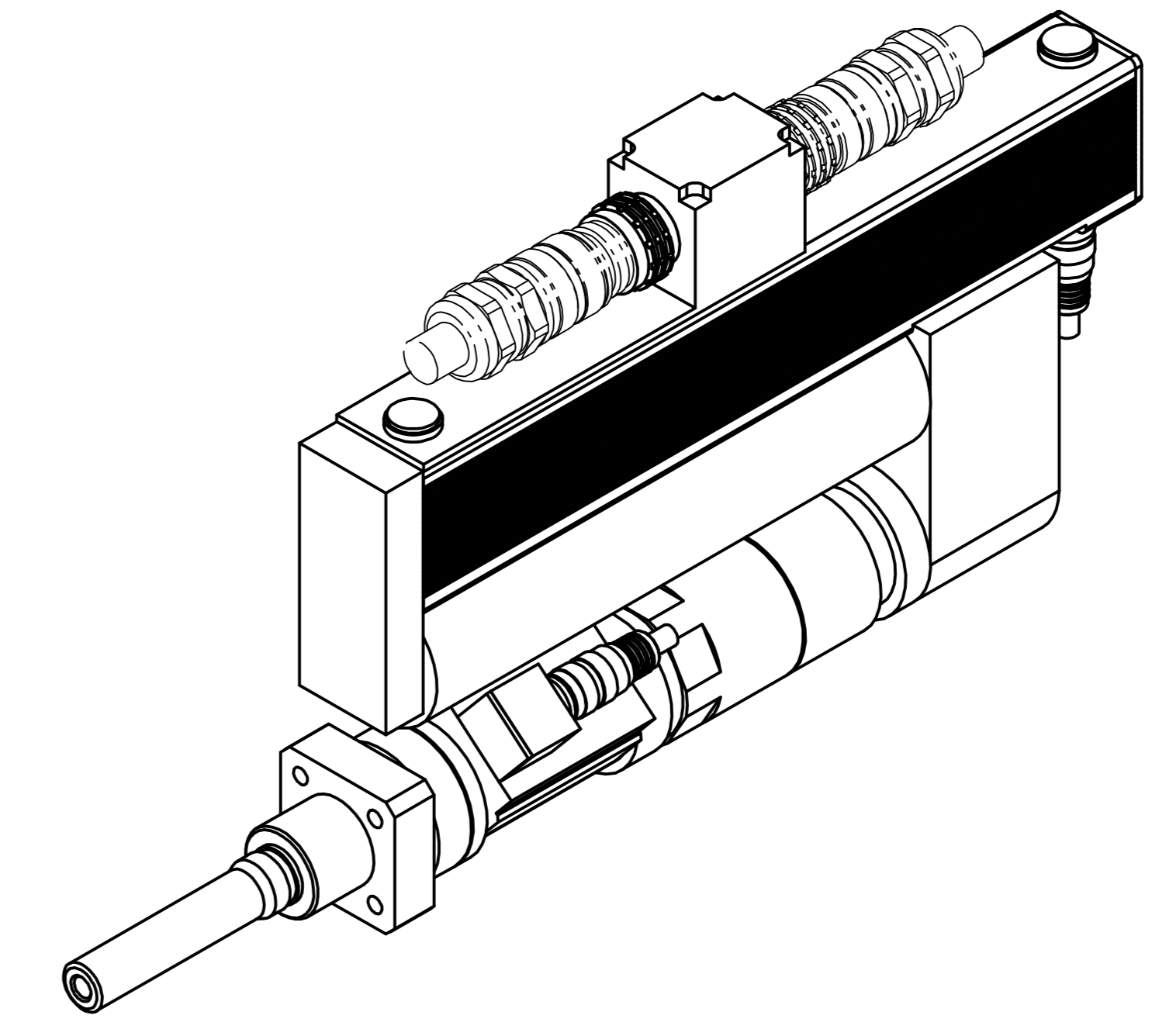

Drehmoment (max.) [Nm]	Drehmoment (min.) [Nm]	Drehzahl (max.) [1/min]	Federweg [mm]	Vierkant [Zoll]	min. Achsabstand	L [mm]	Gewicht [kg]	Bauform	Bestellnummer Einbauschrauber	Bestellnummer Federnder Schlüsselkopf	Bestellnummer Federnder Schlüsselkopf inkl. Flanschgehäuse
200	40	502	50	3/4"	56	367	8,6	2BUTS-2B200A-2K3B-2ZB	947531A0	935552	S308450

**Fertigungsprüfung** 02.02.2016

Überprüfen Sie die Zeichnung auf die Richtigkeit der Angaben. Alle Angaben sind zu prüfen. Bei Abweichungen sind diese zu melden. Bei Änderungen sind diese zu melden. Bei Änderungen sind diese zu melden.

**APEX TOOL GROUP** Apex Tool Group GmbH & Co. OHG  
Industriestralle 1  
D-73463 Weathausen, Germany

Einbauschrauber  
2BUTS-2B200A-2K3B-2ZB

Zeichnungsnummer: 947531A0

Code: 01  
SAP: 01