

Ersetzt für	Ersetzt durch	Änderung	Datum	gezeichnet	gepr.

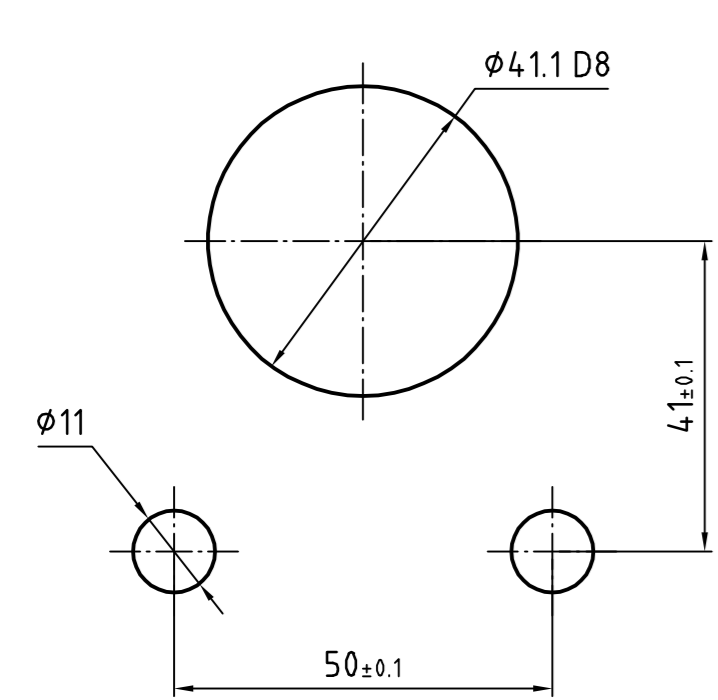

Abtrieb, Messaufnehmer und Getriebe
10°-weise zueinander drehbar.
Motor 90° drehbar.

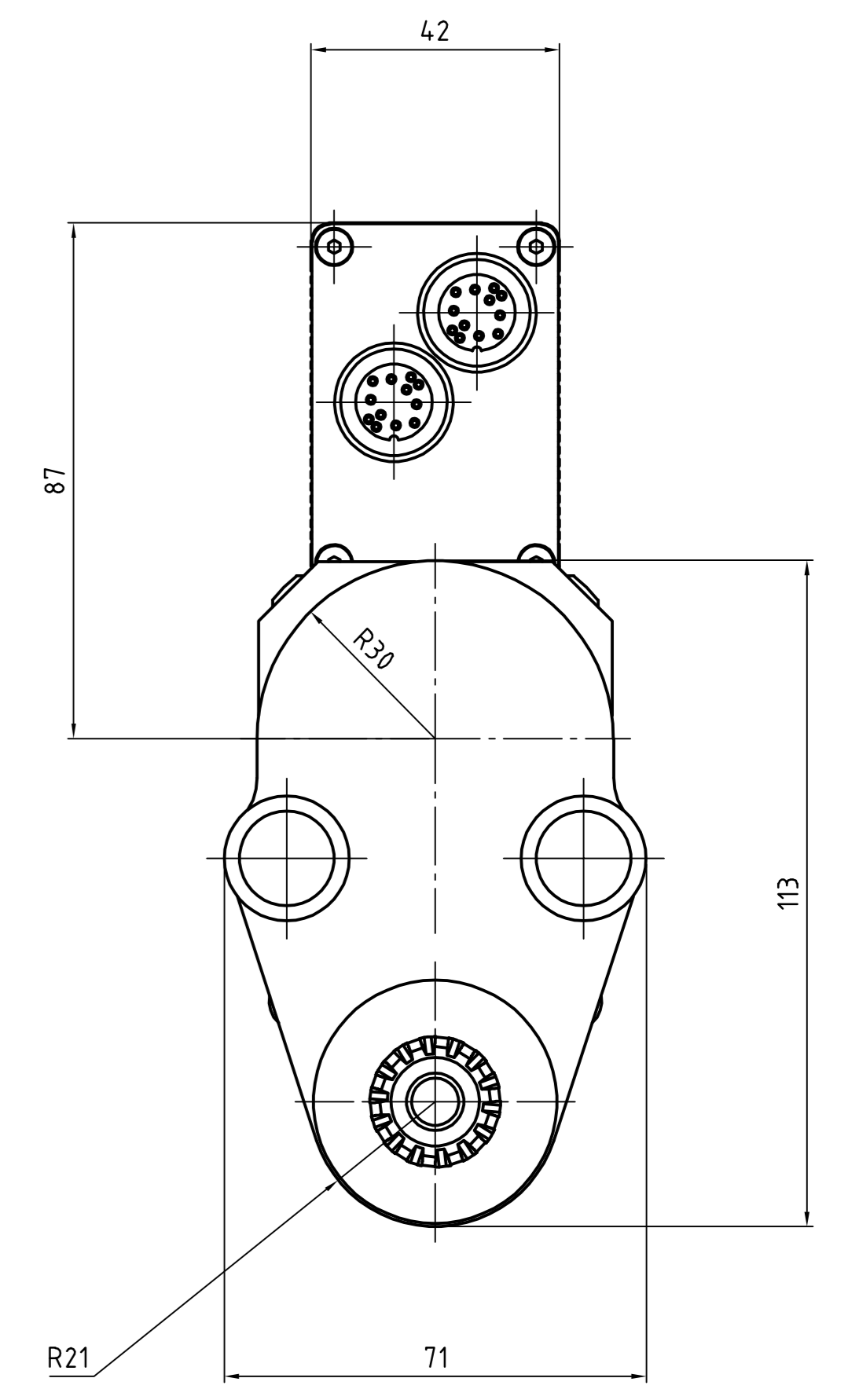
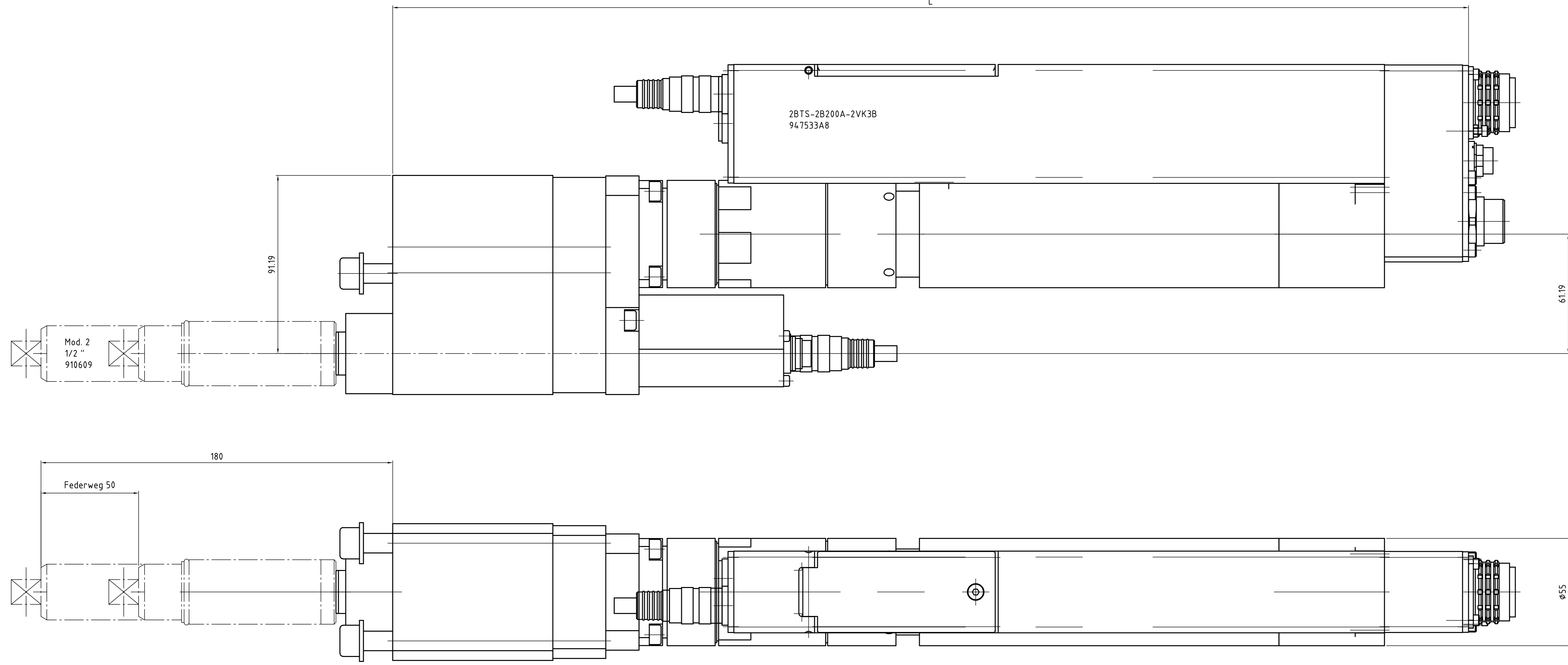
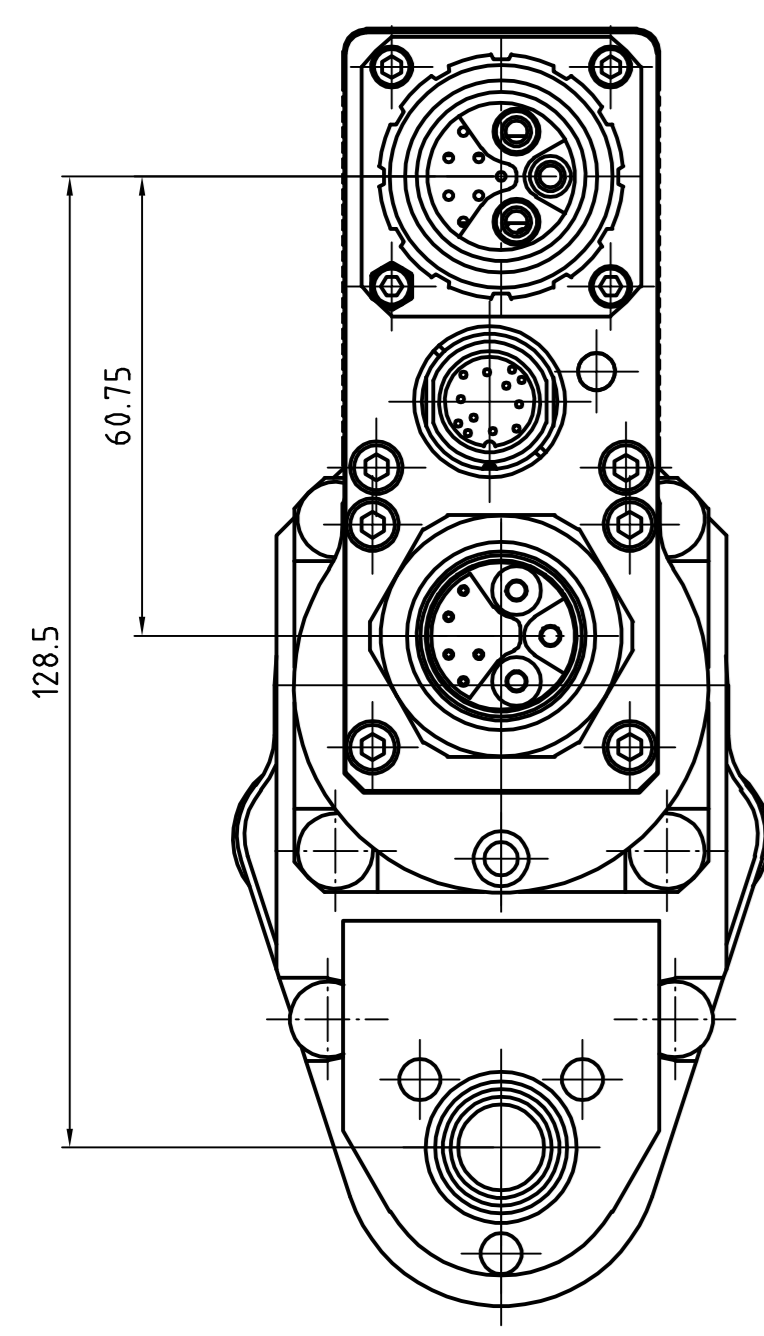
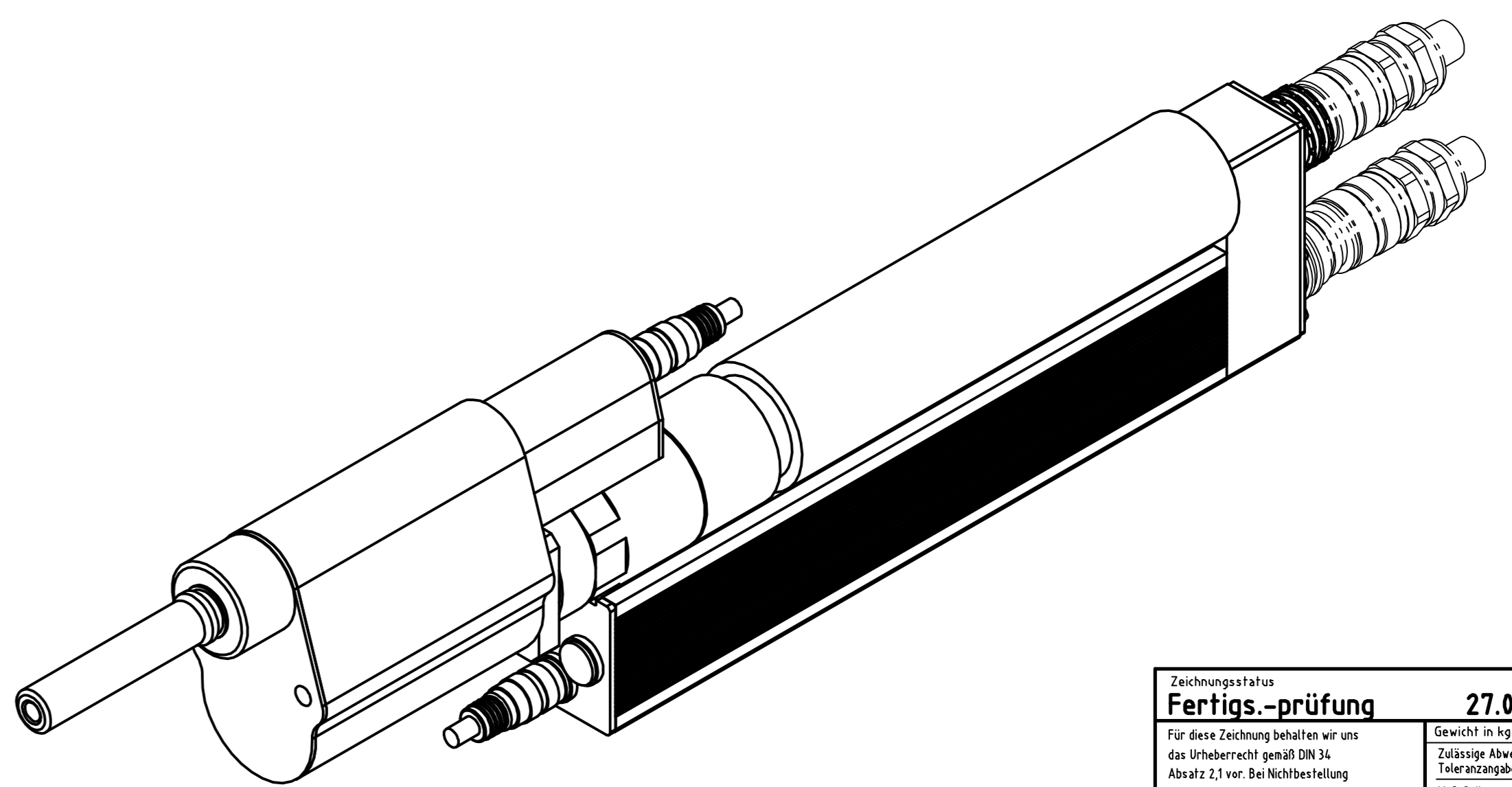

Drehmoment (max.) [Nm]	Drehmoment (min.) [Nm]	Drehzahl (max.) [1/min]	Federweg [mm]	Vierkant [Zoll]	min. Achsabstand	L [mm]	Gewicht [kg]	Bauform	Bestellnummer Einbauschrauber	Bestellnummer Federnder Schlüsselkopf	Bestellnummer Federnder Schlüsselkopf inkl. Flanschgehäuse
200	40	468	50	3/4"	44	551	9,2	2BTS-2B200A-2VK3B	947533A8	935552	S308475

Fertigungs-prüfung 27.01.2016

Überprüfen Sie die Zeichnung auf Richtigkeit vor der Fertigung!

Alle Kosten genehmigt / geprüft

Apex Tool Group GmbH & Co. OHG
Industriestrasse 1
D-73463 Westhausen, Germany

Einbauschrauber
2BTS-2B200A-2VK3B

Zeichnungsnummer: 947533A8

Code: 001