

Ersetzt für	Ersetzt durch	Art. Nr.	Ind.	Art.	Abmessung	Drehm.	U/min	Werkst.	Grp.

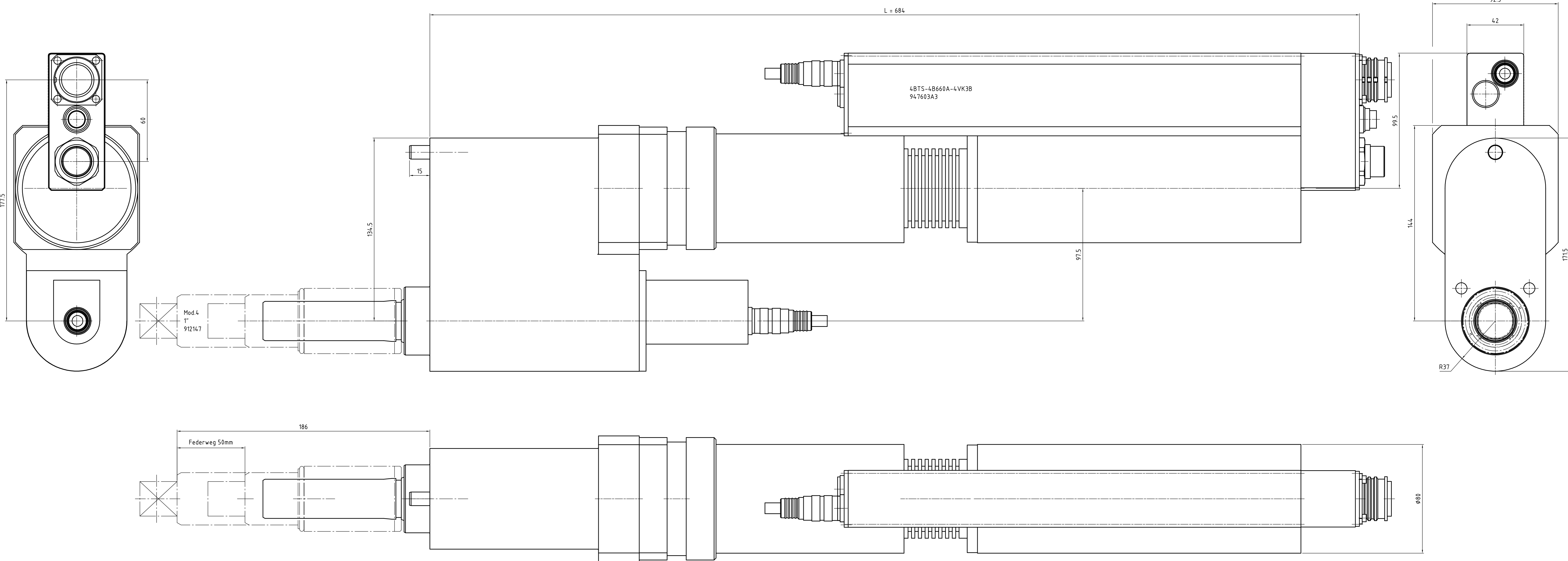

Abtrieb, Messaufnehmer und Getriebe
10°-weise zueinander drehbar.
Motor 90° drehbar.

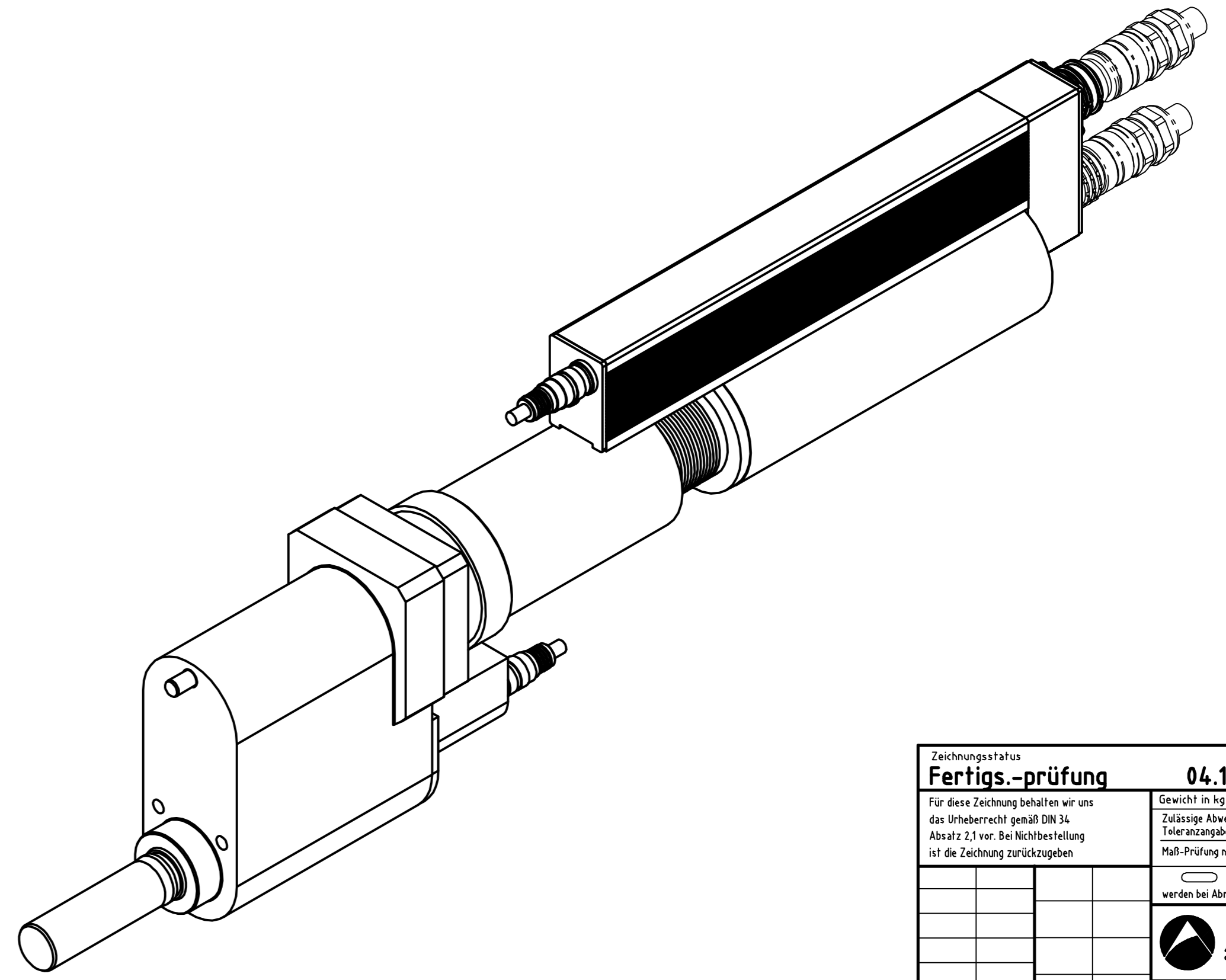

Drehmoment (max.) [Nm]	Drehmoment (min.) [Nm]	Drehzahl (max.) [1/min]	Federweg [mm]	Vierkant [Zoll]	min. Achsabstand	L [mm]	Gewicht [kg]	Bauform	Bestellnummer Einbauschrauber	Bestellnummer Federnder Schlüsselkopf	Bestellnummer Federnder Schlüsselkopf inkl. Flanschgehäuse
660	130	163	50	1"	76	684	22,5	4BTS-4B660A-4VK3B	947603A3	912147	S308474

Fertigungsprüfung 04.12.2015		Überprüfer: [Name]		Farbe: [Farbe]		RAL-Nr.: [RAL-Nr.]	
Für diese Zeichnung bestätigen wir uns die Richtigkeit gemäß DIN 9135 Absatz 13 vor Baufertigstellung mit der Zeichnung zuzuschreiben.		Zustimmende Abfertiger ohne Unterschrift nach DIN 9135		Alle Kerfen genehmigt / geprüft		an/ab	
Hochprüfung nach DIN 9135		Genehmigt durch: [Name]		Hochprüfung		hoch/ger	
Einer Maß- oder Angabensatz bei Abnahme besonders prüfen!		Hochprüfung		Hochprüfung		hoch/ger	
APEX TOOL GROUP		Apex Tool Group GmbH & Co. OHG Industriestralle 1 D-73463 Westhausen, Germany		Einbauschrauber 4BTS-4B660A-4VK3B		Code: [Code]	
Typ: [Typ]		Größe: [Größe]		Zahl: [Zahl]		Zahl: [Zahl]	
Normal		Abnah.		SPF		SPF	
Eingebaut in:		SPF		04.12.2015		ABSS	
Ebnr. Nr.: [Ebnr. Nr.]		[Ebnr. Nr.]		[Ebnr. Nr.]		[Ebnr. Nr.]	