

Erstellt für	Erstellt durch	Rev. Nr.	Rev. Datum	Rev. Beschreibung	Rev. Zeichner	Rev. Prüfer

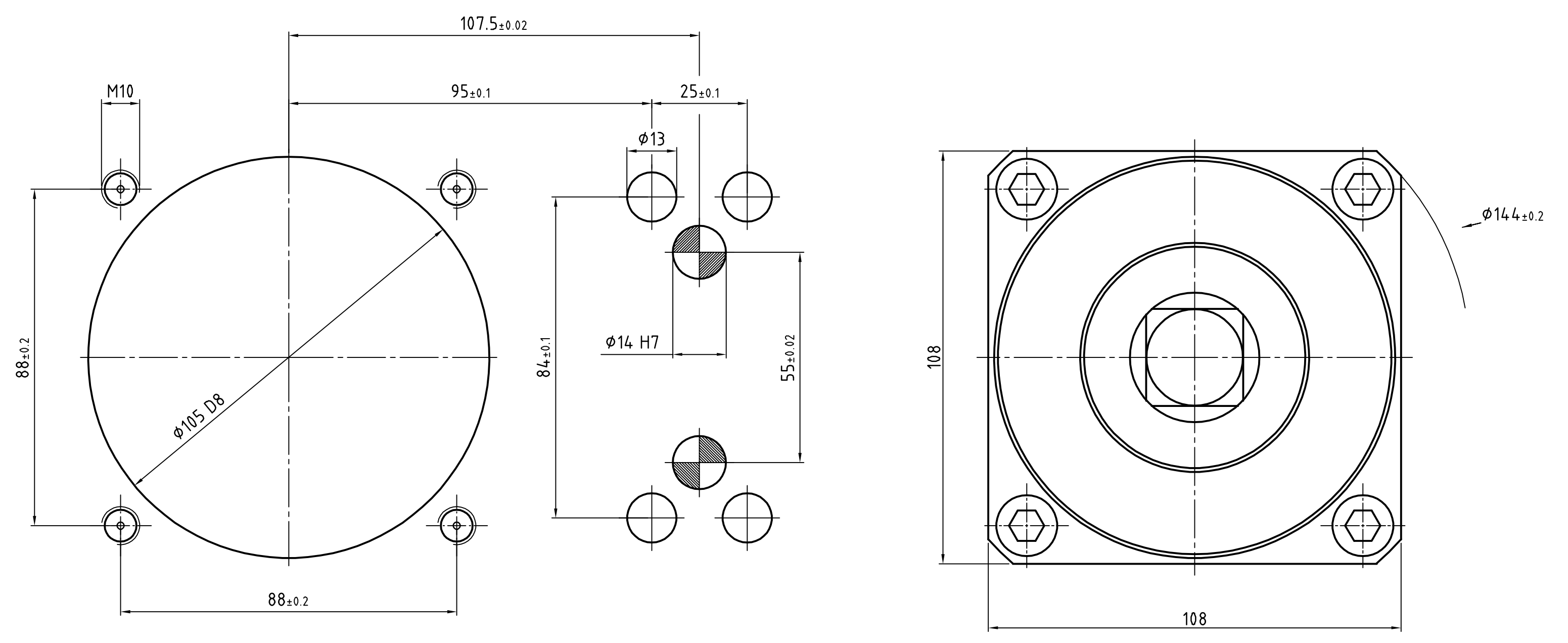

Abtrieb, Messaufnehmer und Getriebe  
10°-weise zueinander drehbar.  
Motor 90° drehbar.

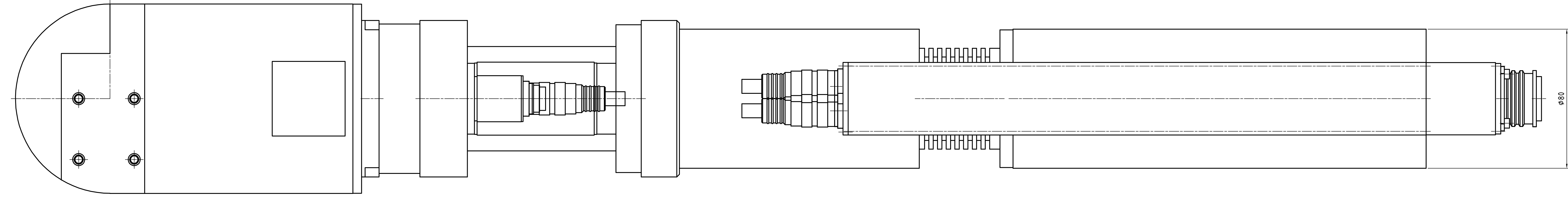
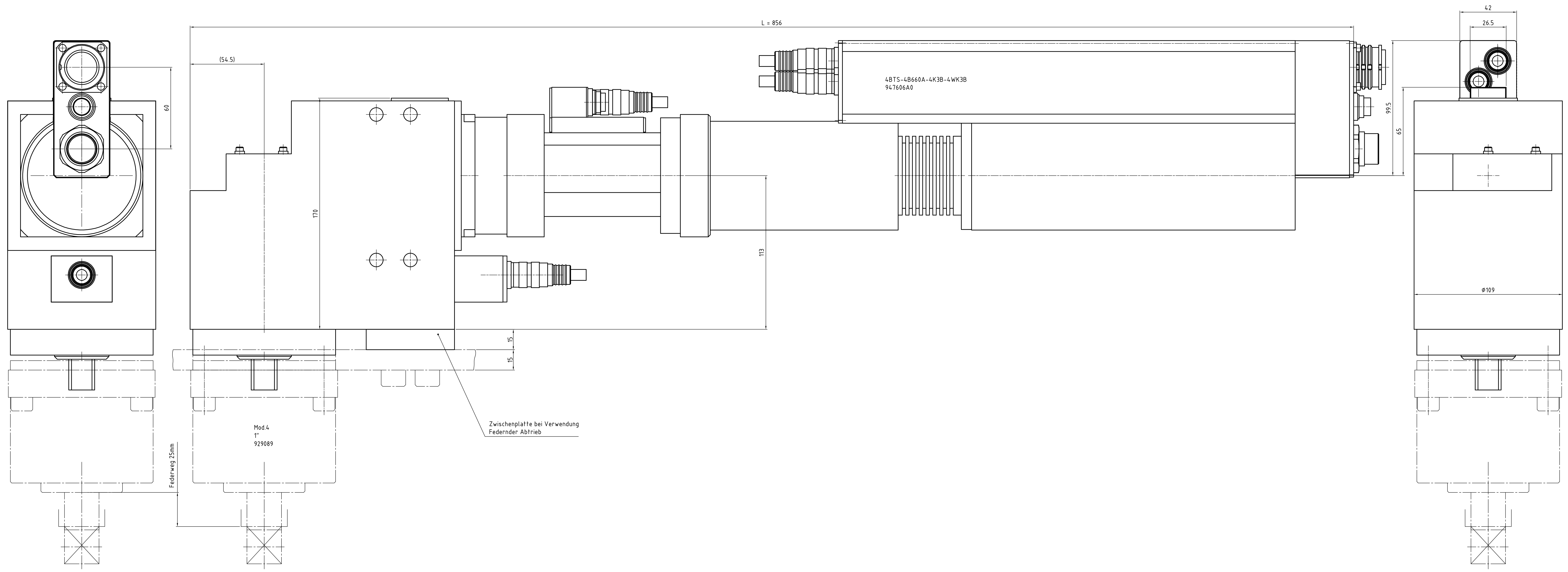
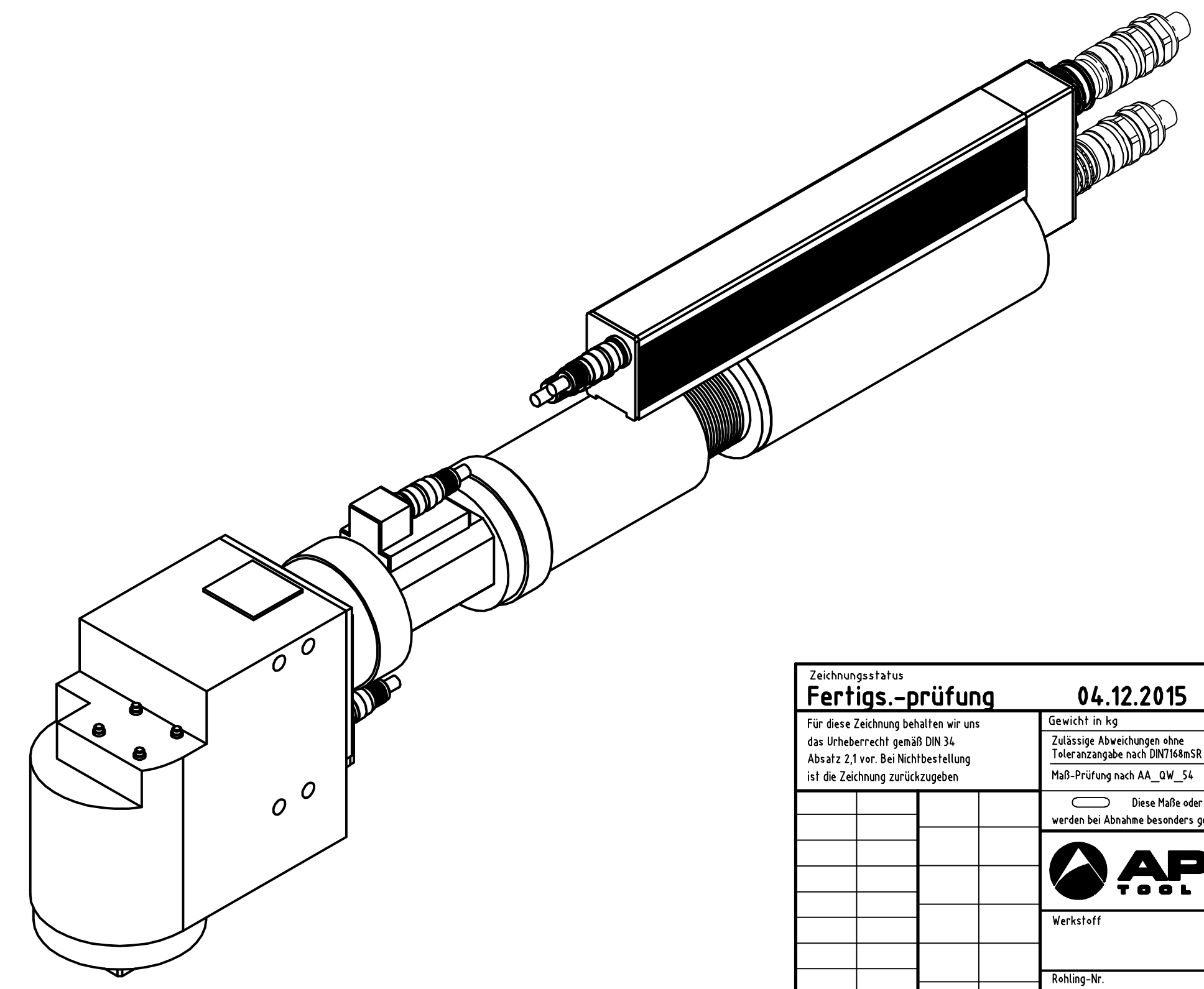

Drehmoment (max.) [Nm]	Drehmoment (min.) [Nm]	Drehzahl (max.) [1/min]	Federweg [mm]	Vierkant [Zoll]	min. Achsabstand	L [mm]	Gewicht [kg]	Bauform	Bestellnummer Einbauschrauber	Bestellnummer Federnder Schluesselkopf	Bestellnummer Federnder Abtrieb inkl. Flanschgehäuse
660	130	167	25	1"	112	856	30,1	4BTS-4B660A-4K3B-4WK3B	94.7606A0	-	929089

<b>Fertigs-prüfung</b> 04.12.2015		Überprüfer: [ ]		Farbe: [ ]		RAL-Nr.: [ ]	
Für diese Zeichnung behalten wir uns die Urheberrechte gemäß DIN 1923 Absatz 13 vor. Bei Nichtbestellung ist die Zeichnung zurückzugeben.		Zustimmende Abwechslungen ohne Unterschrift nach DIN 9139		Alle Kerfen gesperrt / geprüft		max. [ ]	
Max. Prüfung nach DIN 9139		Steifheit		Voll		max. [ ]	
Diese Maße oder Abstände werden bei Abnahme besonders geprüft!		nach DIN 9139		nach DIN 9139		nach DIN 9139	
Vertrieb		Apex Tool Group GmbH & Co. OHG Industriestralle 1 D-73463 Weathausen, Germany		4BTS-4B660A-4K3B-4WK3B		EINBAUSCHRAUBER	
Zeichnungsnummer		94.7606A0		Code		SAP	
Typ		Gruppe		Normal		Abnahme	
Eingebaut in		Normal		Abnahme		SAP	
Eingebaut in		Normal		Abnahme		SAP	