

1	2	3	4	5	6	7	8	9	10	11	12	13	14	15	16
Erstellt durch	Erstellt durch	Erstellt durch	Erstellt durch	Erstellt durch	Erstellt durch	Erstellt durch	Erstellt durch	Erstellt durch	Erstellt durch	Erstellt durch	Erstellt durch	Erstellt durch	Erstellt durch	Erstellt durch	Erstellt durch

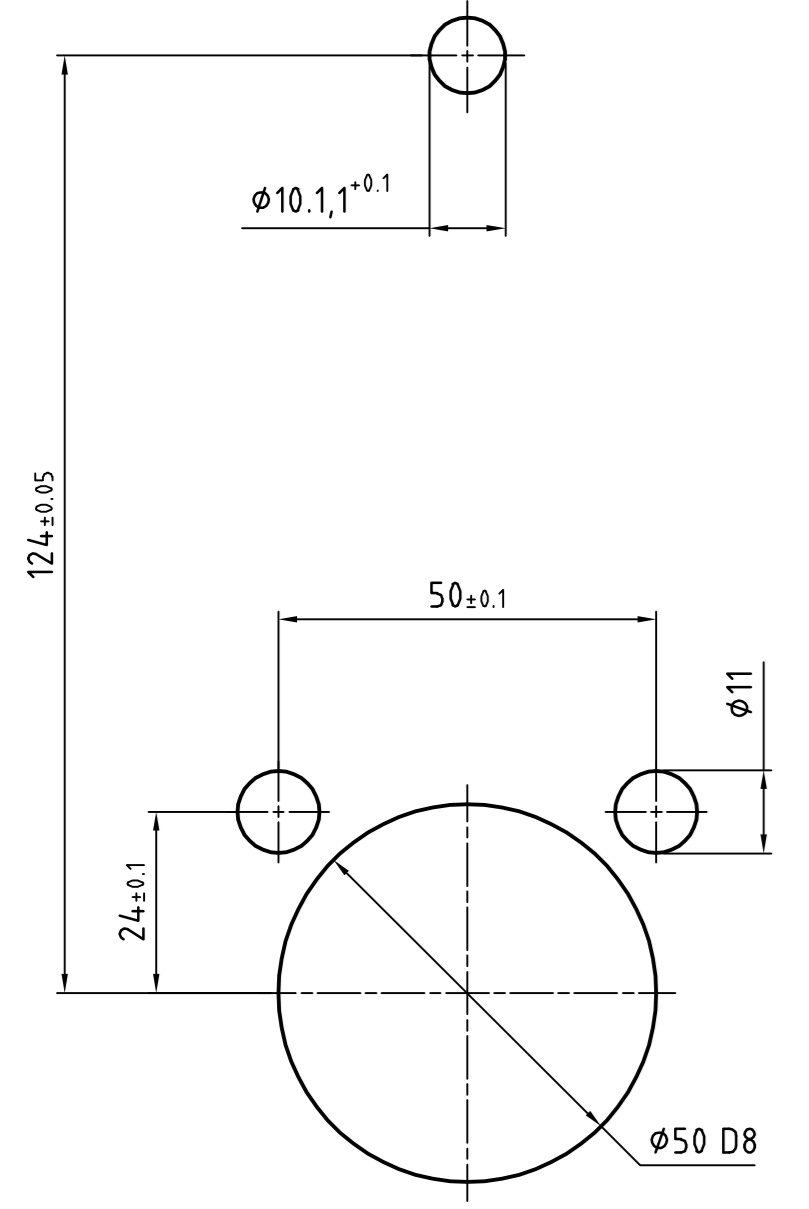

Abtrieb, Messaufnehmer und Getriebe
10°-weise zueinander drehbar.
Motor 90° drehbar.

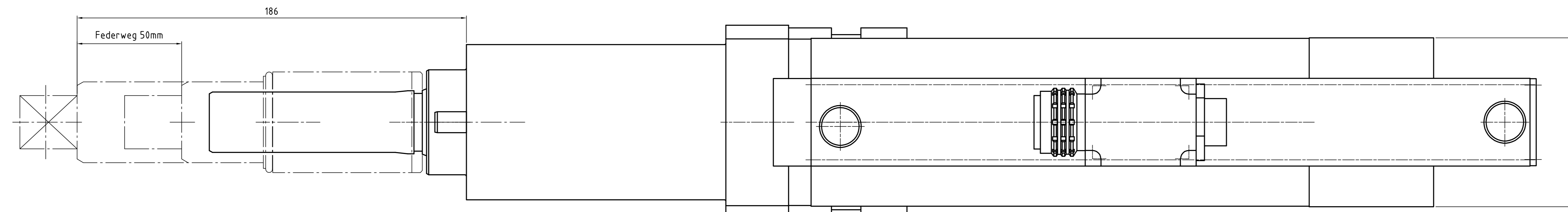
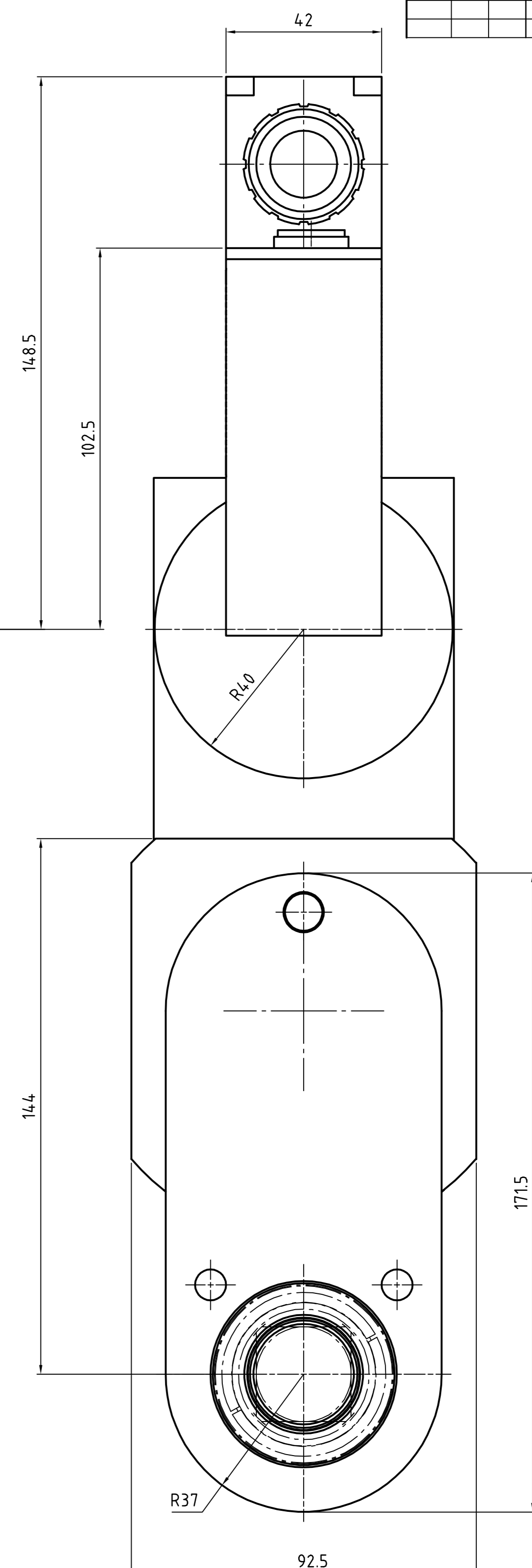
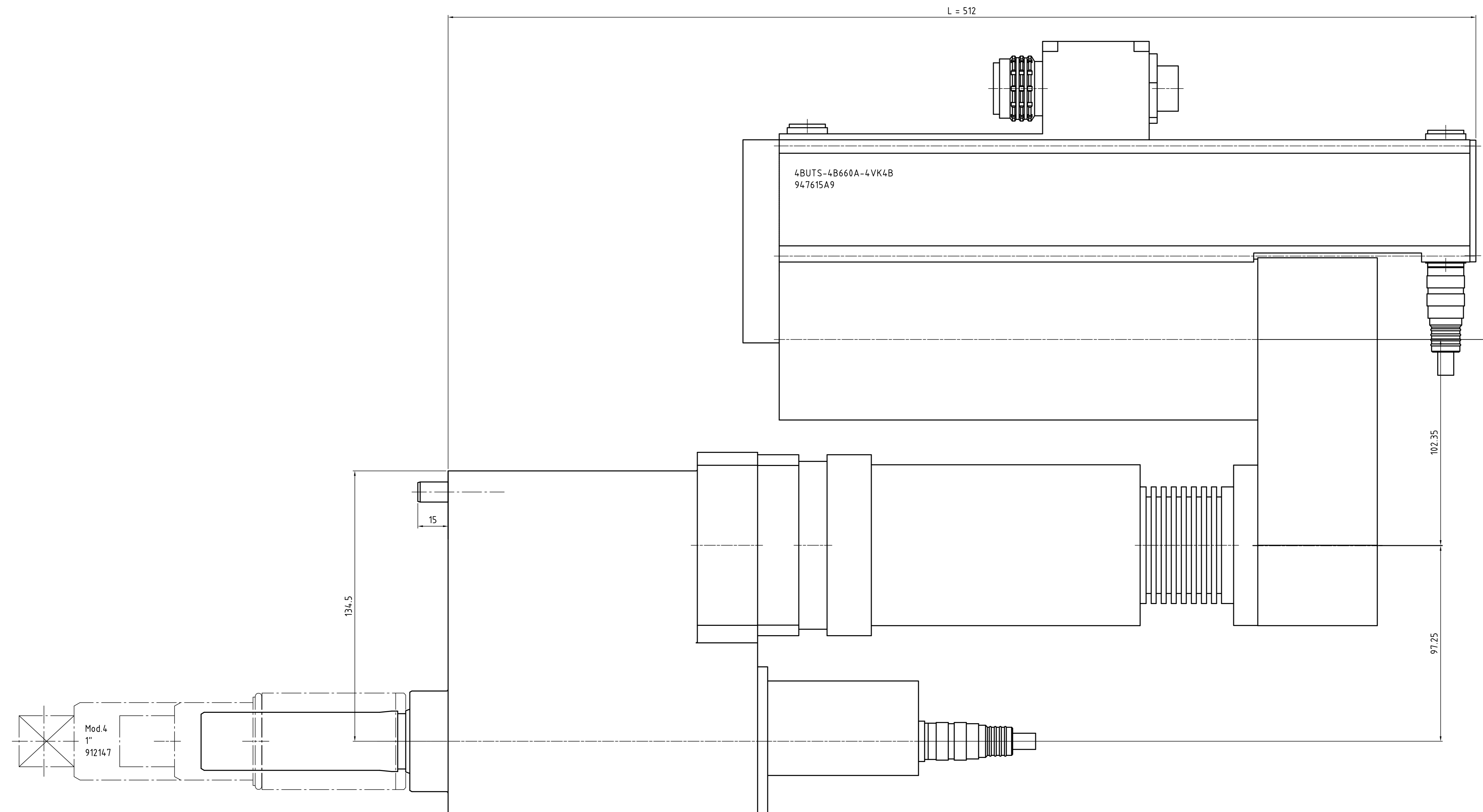
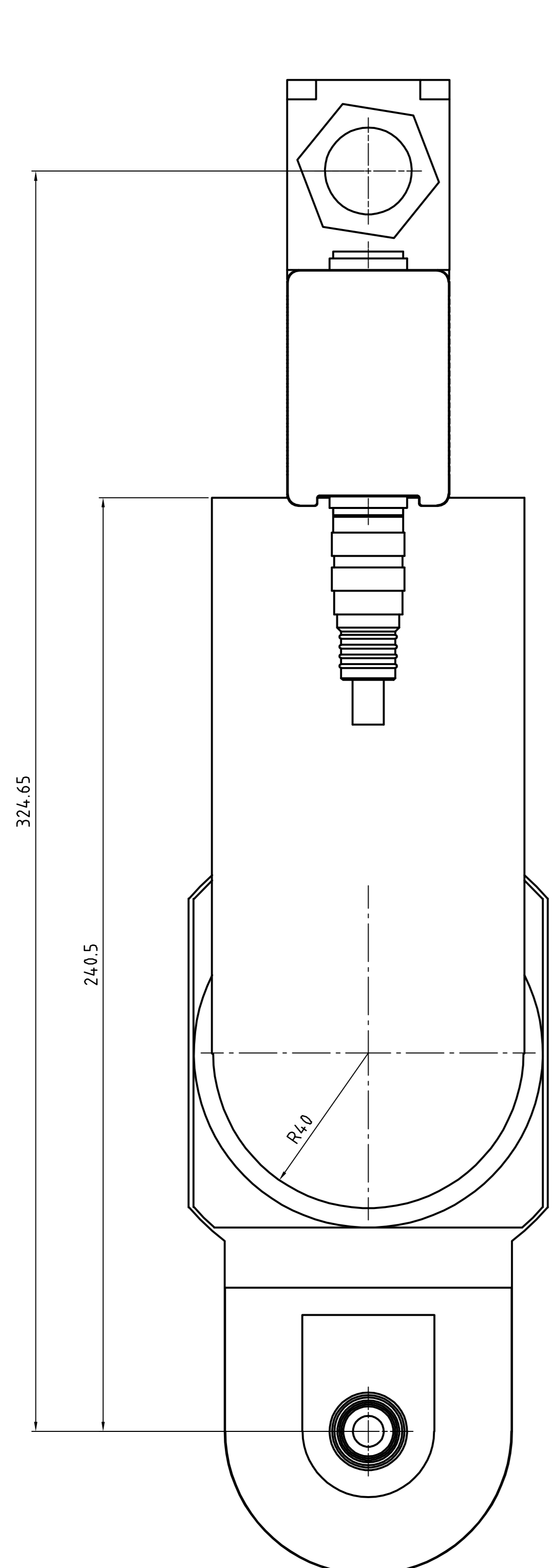
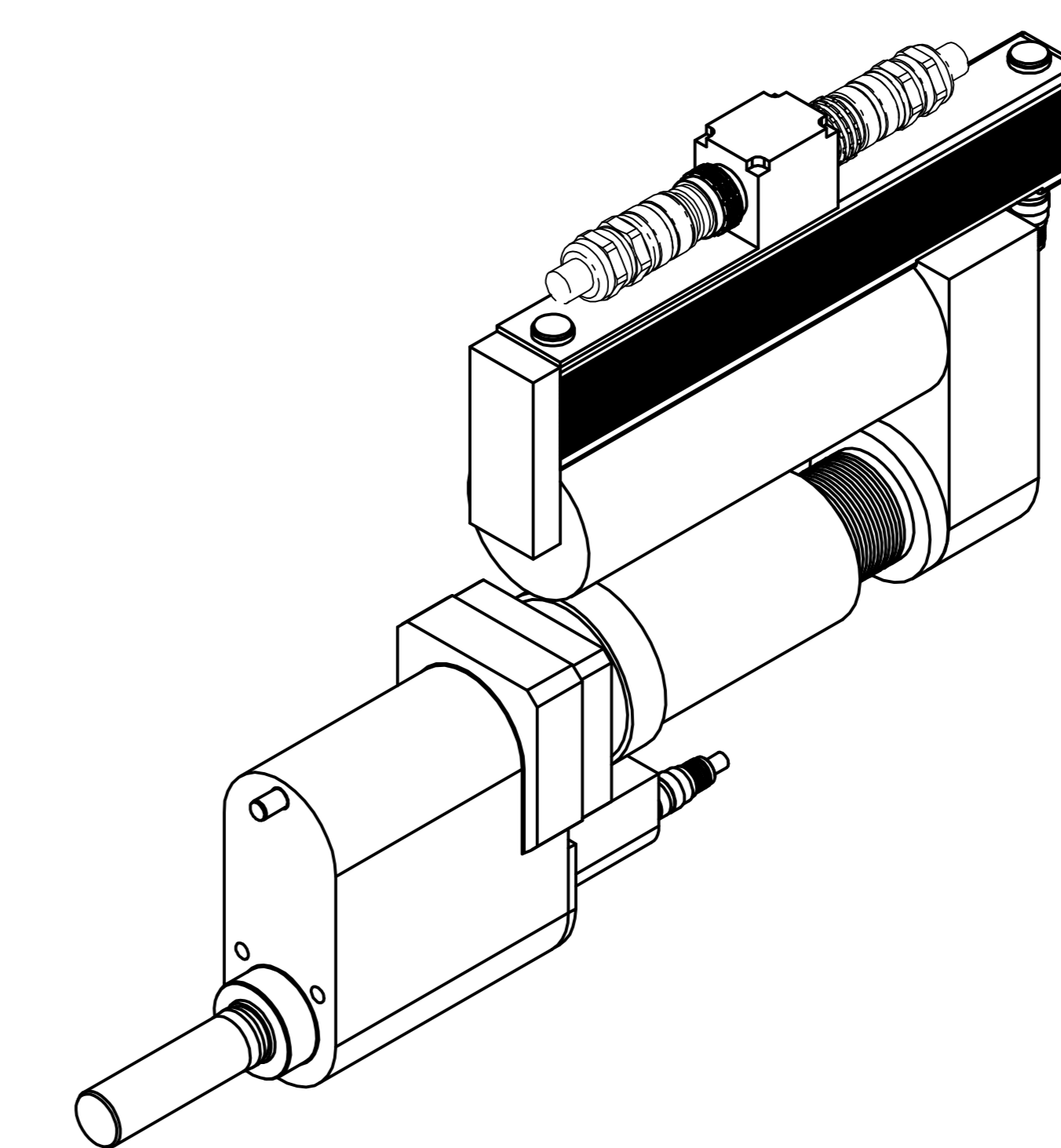

Drehmoment (max.) [Nm]	Drehmoment (min.) [Nm]	Drehzahl (max.) [1/min]	Federweg [mm]	Vierkant [Zoll]	min. Achsabstand	L [mm]	Gewicht [kg]	Bauform	Bestellnummer Einbauschrauber	Bestellnummer Federnder Schlüsselkopf	Bestellnummer Federnder Schlüsselkopf inkl. Flanschgehäuse
750	160	135	50	1"	76	512	24,5	4BUTS-4B660A-4VK4B	947615A9	912147	S308474

Fertigs.-prüfung		04.12.2015		Überprüfer		Farbe		RAL-Nr.	
Für diese Zeichnung bestätigen wir uns die Übereinstimmung gemäß DIN 15620 Absatz 1.3 vor Beauftragstellung mit der Zeichnung zuzuschicken.		Zustimmende Abweichungen ohne Rücksichtnahme nach DIN 15620 Absatz 1.3 vor Beauftragstellung werden bei Abnahme besonders geprüft!		Alle Kerben gesperrt / geprüft		an/ab		max.	
Typ		Größe		Normal		Abwärts		SAP	
Einbauschrauber		4BUTS-4B660A-4VK4B		Zeichnungsnummer		947615A9		Code	
APEX TOOL GROUP		Apex Tool Group GmbH & Co. OHG		Industriestralle 1		D-73463 Weathausen, Germany		SAP	